

سلول آزمایشگاهی طرح D-12 دنور



سلول فلوتاسیون آزمایشگاهی شرکت کانی کاران طرح D-12 شرکت دنور آمریکا می باشد. این سلول ترکیب مدل D-1 و D-2 این شرکت می باشد. مدل D-1 برای انجام آزمایش های فلوتاسیون تا وزن یک کیلوگرم و مدل D-2 برای آزمایش های تا وزن دو کیلوگرم نمونه، طراحی شده است. سلول D-12 با قابلیت تعویض ایمپلر و استاتور قابل استفاده به عنوان هر دو سلول می باشد. بنابراین برای آزمایش های رافر و اسکونجر می توان از پره و استاتور بزرگ و برای اهداف شستشو از مکانیزم کوچک استفاده کرد.

این سلول جهت ارزیابی قابلیت فلوتاسیون مواد مورد استفاده قرار گرفته و اصول عملیاتی و پارامترهای هیدرودینامیکی آن مشابه مقیاس صنعتی بوده و قابل استفاده برای طراحی مدارهای فلوتاسیون صنعتی می باشد.

پایه این سلول از فولاد ریخته گری با محافظ لاستیکی، ستون و بازوی نگهدارنده آن از جنس آلومینیم بوده و تمام قسمت های تماس با محلول از جنس استنلس استیل SS-316 ضد سایش می باشد. این مدل سلول دارای ظروف فلوتاسیون با ظرفیت ۲۵۰، ۵۰۰، ۱۰۰۰ و ۲۰۰۰ گرم از جنس استنلس استیل می باشد.

ویژگی های شاخص

- قابلیت تنظیم میزان و هوادهی
- قابلیت تنظیم و اندازه گیری سرعت دوران با اینورتر
- قابلیت تنظیم ارتفاع مکانیزم با بالابر دستی
- قابلیت قفل مکانیزم در هر ارتفاعی
- دارای مجموعه کاملی از استاتور و ایمپلر مدل D1، D2 و اسکراب
- ظروف فلوتاسیون با اندازه های مختلف برای وزن ۲۵۰ تا ۲۰۰۰ گرم
- قابلیت تنظیم میزان گردش جریان با استفاده از لوله گردش جریان
- تخلیه و شستشوی آسان سلول
- رنگ بدنه الکترواستاتیک
- قابلیت نصب روتامیتر جهت تنظیم دبی هوای ورودی (به خواست مشتری)



کانی کاران آسیا

کانی کاران آسیا (با مسئولیت محدود)

طراحی، ساخت و راه اندازی تجهیزات آزمایشگاهی

ابعاد کلی دستگاه فلوتاسیون

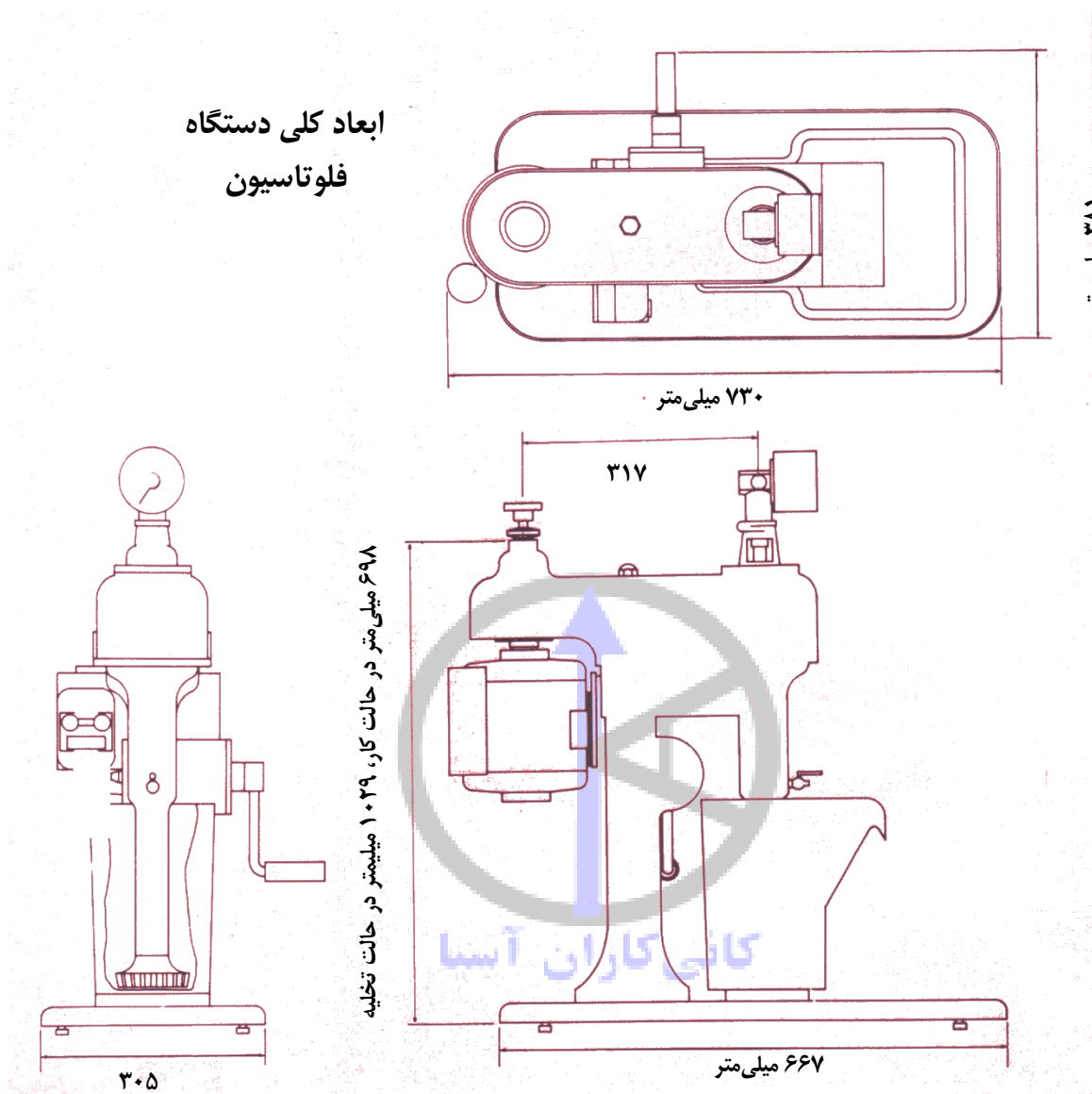

سایر مشخصات فنی

مدل	ظرفیت مخزن (گرم)	حجم مخزن به لیتر		وزن حمل (کیلوگرم)	موتور (کیلووات)
		۵ سانتیمتر زیر لبه سرریز	۲/۵ سانتی متر زیر لبه سرریز		
	۲۵۰	۰/۶۱	۰/۹۷۰	۹۱	۰/۳۷
D-1	۵۰۰	۱/۶۳۰	۲/۰۰۰	۹۱	۰/۳۷
	۱۰۰۰	۳/۵۲۰	۴/۳۰۰	۹۱	۰/۳۷
D-2	۲۰۰۰	۶/۹۲۷	۸/۰۵۷	۱۰۲	۰/۳۷

توضیح: حجم‌های ذکر شده در حالتی است که مکانیزم داخل مخزن فلوتاسیون می‌باشد.